

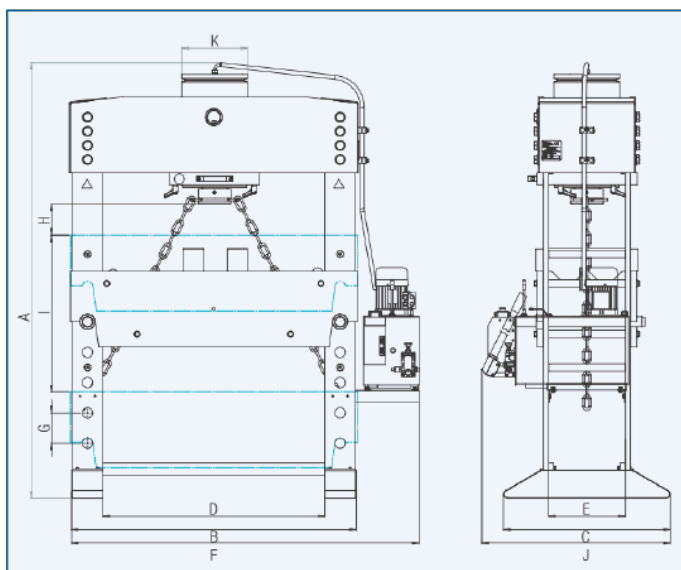

SHV MH-MC-2 værkstedspresser -motoriseret med flytbar cylinder og ekstra bredde

Garanti for
kvalitet



Dimensioner	100 tons MH-MC-2 D = 1500	160 tons MH-MC-2 D = 1500	200 tons MH-MC-2 D = 1300	300 tons MH-MC-2 D = 1750
A	2080	2270	2270	2250
B	1750	1810	1610	2120
C	755	825	865	985
D	1500	1500	1300	1750
E	300	380	410	500
F	2065	2125	1925	2550
G	150	150	150	177
H	130	180	180	180
I	750	750	750	531
J	865	935	975	1085
K	250	325	368	420

Maskinbeskrivelse:

- Pressen er konstrueret i en kraftig stålsvejsekonstruktion.
- Stor afstand mellem gavle, således man kan ilægge brede emner.
- Bearbejdet på moderne maskiner - stabil og let at arbejde med.
- 2 trins hydraulik - Manometer.
- Hårdtforkromet stempel.
- Hælvbar arbejdsbord via cylinder og kæder.
- Kraftig, veldimensioneret hydraulikpumpe med manometer. Betjenes let med håndtag. Manuel håndpumpe for nøjagtig udpresning af kuglelejer etc. Fuld kontrol ved præcisionspresning.

Tilbehør:

- 1 sæt V presseklodser.

24 måneders
garanti





SHV S. H. Værktøjsmaskiner ApS

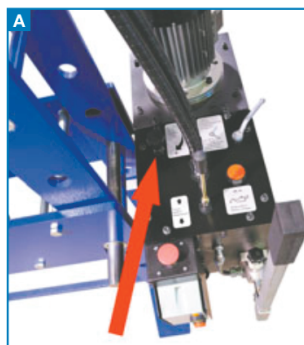

Separat hydraulikanlæg med trykregulering



Hårdtforchromet stempel. Løft af pressebord med stempel og 2 kæder

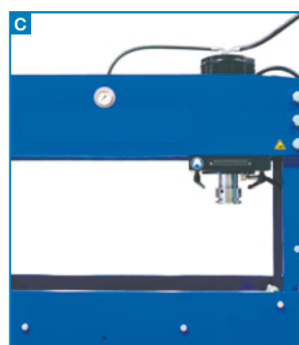

Cylinder som er flytbar

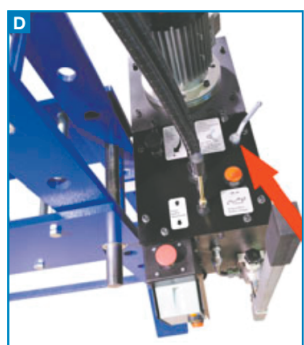

2 pressehastigheder. Trin 1 presser 2,3 m/pr. sek. Trin 2 presser 9,5 m/pr. sek.

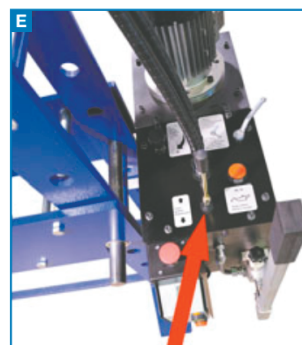

Operation af pressen foregår med joystick

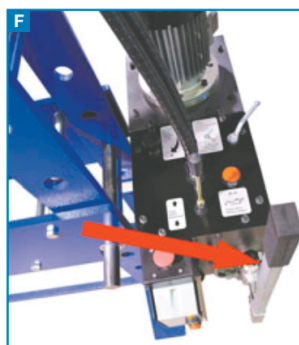

Håndpumpe for præcisions presning.

	SHV 100 t. MH-MC-2	SHV 160 t. MH-MC-2	SHV 200 t. MH-MC-2	SHV 300 t. MH-MC-2
Pressekraft:	981 kN	1570 kN	1962 kN	2943 kN
Max. tryk:	258 bar	255 bar	243 bar	260 bar
Stempel vandring:	380 mm	400 mm	400 mm	480 mm
Olieforbrug:	5,64/17,2 ltr/min	7,1/27,6 ltr/min	7,1/27,6 ltr/min	12/33 ltr/min
Olie kapacitet:	46 dm ³	57 dm ³	64 dm ³	100 dm ³
Arbejdshastighed:	2,47 mm/sek	2,40 mm/sek	1,84 mm/sek	1,80 mm/sek
Ilgang:	7,54 mm/sek	7,48 mm/sek	5,73 mm/sek	4,90 mm/sek
Returhastighed:	9,06 mm/sek	9,35 mm/sek	7,08 mm/sek	6,20 mm/sek
Motor:	2,2 kW	3 kW	3 kW	5,5 kW
Spænding:	400/3 V	400/3 V	400/3 V	400/3 V
Frekvens:	50/60 Hz	50/60 Hz	50/60 Hz	50/60 Hz
Omdrejninger pr. minut:	3000 o/min	3000 o/min	3000 o/min	3000 o/min
Isolations beskyttelse:	54 IP	54 IP	54 IP	54 IP
Isolations kvalifikationer:	I	I	I	I
Cylinder:	flytbar	flytbar	flytbar	flytbar
Hastigheder:	2	2	2	2
Arbejdsbredde:	1500 mm	1500 mm	1300 mm	1750 mm
Vægt:	1145 kg	1430 kg	1690 kg	3150 kg
Diameter af cylinder:	220 mm	280 mm	320 mm	380 mm
Diameter af stempel:	90 mm	125 mm	140 mm	180 mm
Diameter af stempelhoved:	120 mm	160 mm	175 mm	215 mm